



Planning

Strategy

Implement

Construct

**Professional marketing company**

KUBRICK CORPORATION

# INTRODUCTION

# MARKETING And IT

**1000여개 브랜드와의 마케팅 프로젝트 경험  
그리고 IT기술력까지.**

큐브릭코퍼레이션은 다양한 광고매체에 대한  
서비스를 제공하는 종합온라인 광고 대행사입니다.

**회사명**

(주) 큐브릭코퍼레이션

**창립일**

2018년 7월

**광고마케팅**

디지털광고 / 바이럴 / 인플루언서 / 플랫폼

**주소 / 연락처**

서울시 강남구 강남대로 146길 39 2F  
(070-4640-7045,6)

**홈페이지**

[www.kubrickcorp.com](http://www.kubrickcorp.com)

# OUR PARTNERS



# OUR TEAM

마케팅의 핵심은 유기적 수행

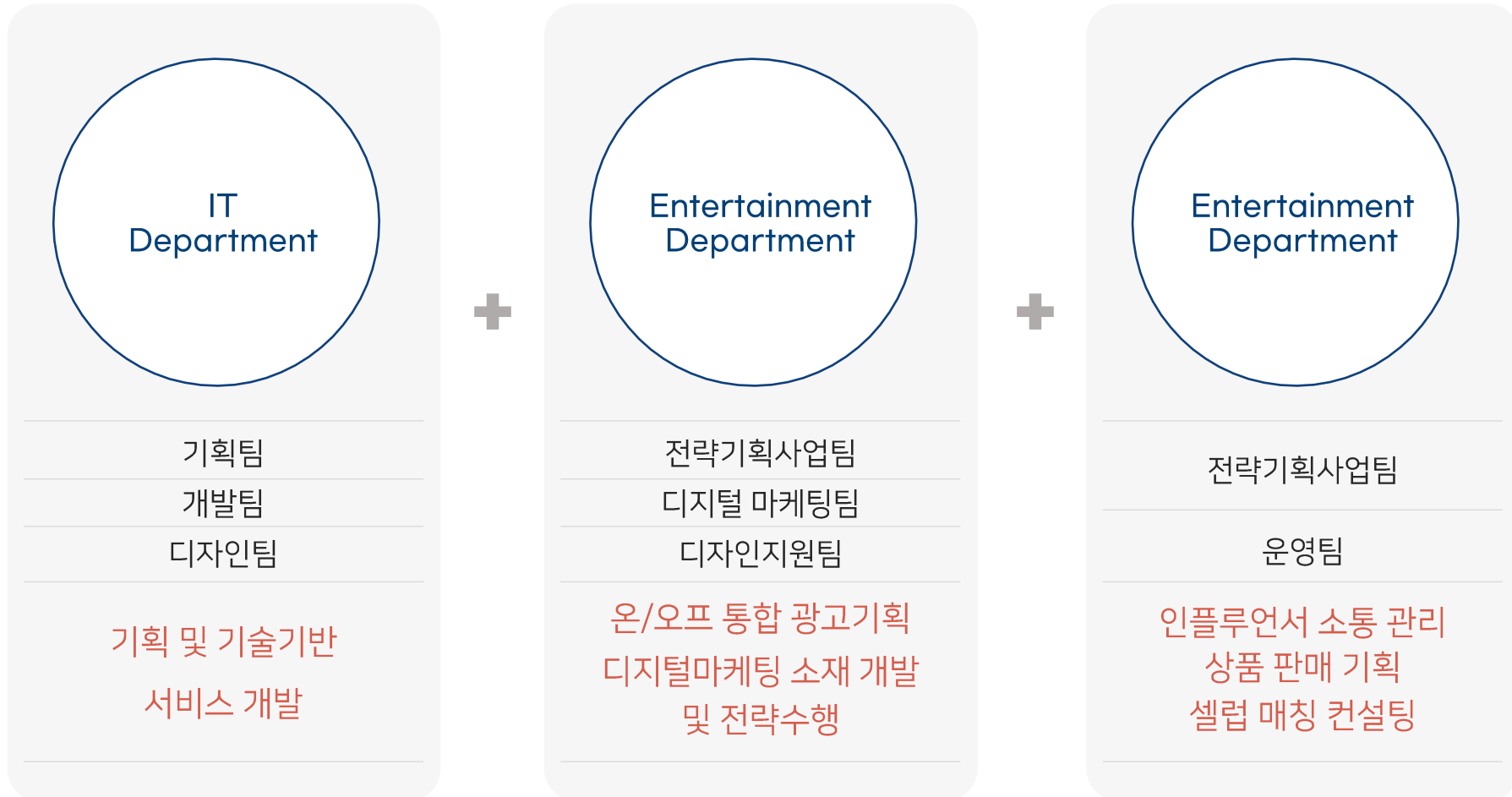

# ONE-STOP MARKETING SERVICE

## 큐브릭코퍼레이션은

소비자의 구매여정 전과정에 데이터 기반의 ONE-STOP 커뮤니케이션 전략을 수립합니다.



Planning

### 마케팅 기획

시장 조사  
웹 기획  
콘텐츠 기획



Strategy

### 마케팅 전략 수립

콘텐츠 전략 수립  
캠페인 전략 수립  
미디어 및 매체 믹스



Mix&Buying

### 미디어 바이잉

바이럴, 인플로언서 섭외  
광고지면 선정 및 확보



Implement

### 마케팅 실행

온라인 광고  
모바일 광고  
SNS 광고



Analysis

### 분석

효율 분석  
지표 분석  
개선 사항 도출



construct

### UI/UX 상세 제작

UI/UX 구축  
사이트 제작  
상세페이지 제작

# BUSINESS AREA

큐브릭코퍼레이션은

전문성을 바탕으로 소비자의 구매여정 및 브랜드의 판매여정을 컨설팅합니다.

Performance  
Marketing

On-Off / line  
IMC Marketing

Collaboration  
Marketing

Platform

# MARKETING DEPARTMENT

소통으로의 광고, 뉴미디어 시대를 리드하는 **인터랙티브 마케팅**





# PERFORMANCE MARKETING



# PERFORMANCE MARKETING

## 큐브릭코퍼레이션은

종합광고 대행사로서 단순히 퍼포먼스 마케팅만을 위한 마케팅과 구분되는 브랜드의 니즈와 데이터를 활용한 거시적 관점의 마케팅을 제안합니다.

### 고객사 분석



- 클라이언트 진단
- 사이트 및 제품분석
- 마케팅 현황분석
- 소비자 조사

### 브랜드 컨설팅



- 경쟁사 및 시장분석
- 마케팅 전략 수립
- 캠페인 컨셉 도출
- 미디어 트렌드 분석

### 광고 제안

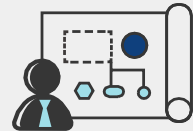

- 콘텐츠 전략수립
- 모델 제안
- 프로모션 제안
- 캠페인 전략수립
- 미디어 및 매체 믹스

### 광고 라이브



- 홈페이지 내 스크립트 세팅
- 성과측정 코드 설정
- 캠페인, 콘텐츠 제작 송출
- 광고노출 모니터링
- 매체 커뮤니케이션

### 효율 분석 및 리포팅



- 주1회 효율 분석 리포팅
- 캠페인별 효율분석, 방문자 이동경로 분석
- 구매전환 분석
- 개선사항 도출

### 브랜드 보고 및 월간 리뷰



- 전체 성과 요약
- 소재 별 성과 요약
- 웹로그 리포트
- 3개월 계획안

# PERFORMANCE MARKETING

## 큐브릭코퍼레이션은

소비자 구매여정 전과정에서 데이터 기반의  
디지털 기술을 활용한 Full-funnel marketing을 설계하고 실행합니다.

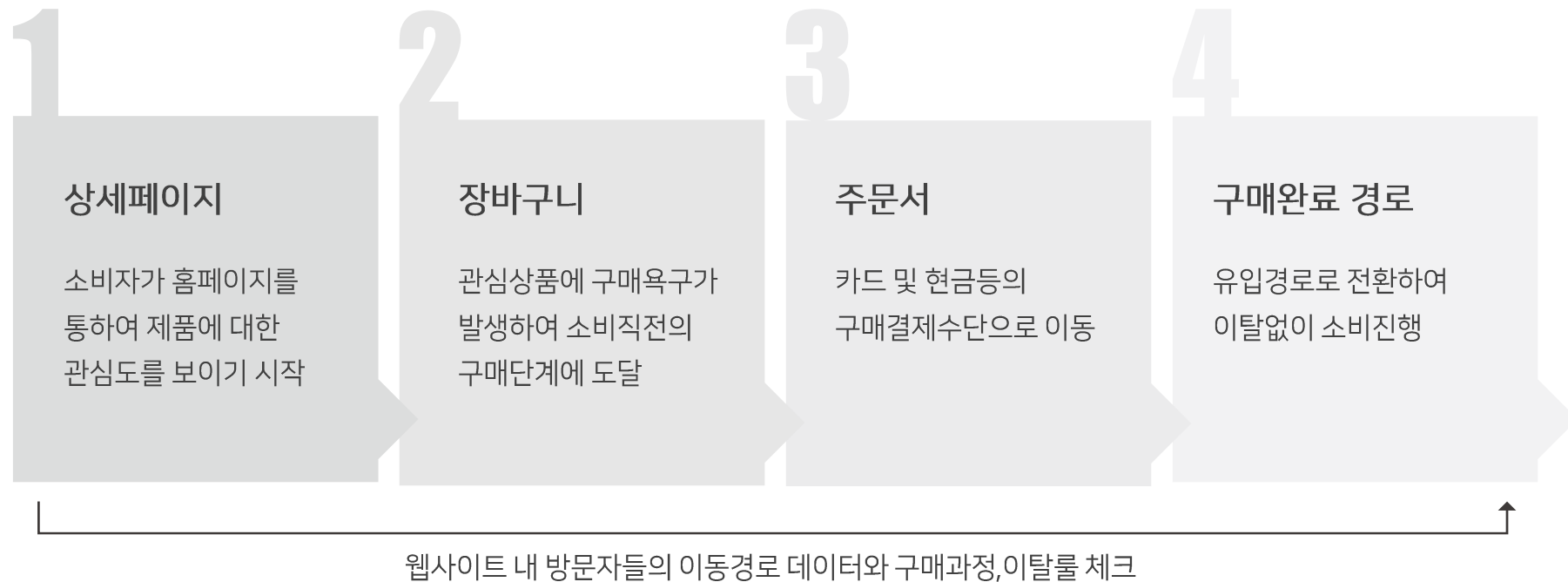

# PERFORMANCE MARKETING

## 매체 믹스 전략

큐브릭 코퍼레이션은 광고 매체에 대한 정확한 이해를 바탕으로 목표에 맞게 적절한 예산을 광고 매체에 분배, 최적의 예산으로 최대치의 목표를 달성합니다. 또한 어떤 캠페인이 가장 효과적이었는지 데이터를 통해 정확하게 증명합니다.

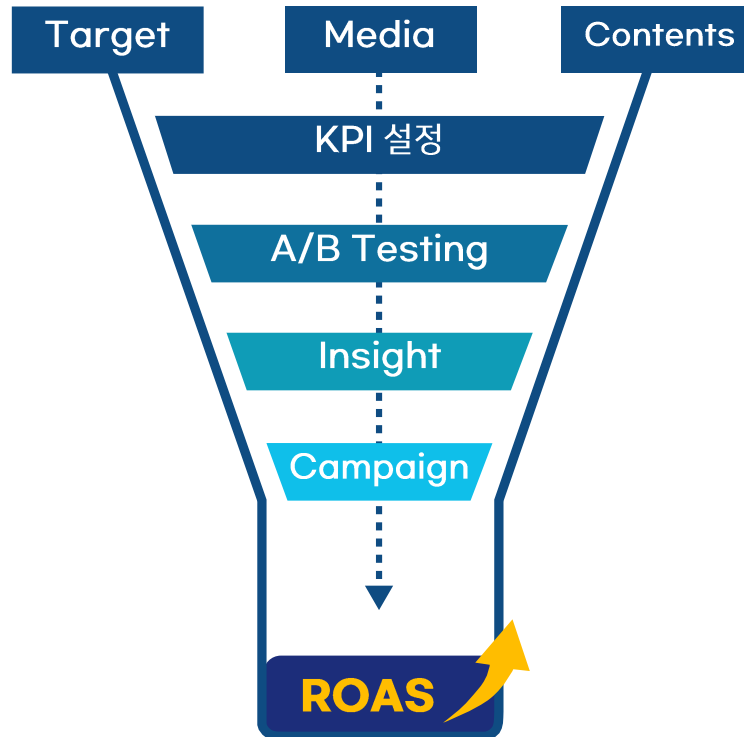

### KPI 설정

단계별 KPI 달성을 위한 매체 전략 수립

### A/B Testing

Hypothesis(가설) 설정

Variable(변수) 고려

Trigger(조건) 정의

### Insight

Audience & Media를 고려한 Insight도출

### Campaign

Data analytics에 입각한 Campaign Optimization

# PERFORMANCE MARKETING

## 성과분석 보고서

큐브릭 코퍼레이션의 보고서는 최종적인 결과 데이터만 나열하는 보고서가 아닙니다.

랜딩부터 결제까지 방문자들의 행동지표까지 측정하여 소비자의 구매과정에 대한 인사이트를 볼 수 있는 시각화 보고서를 제공합니다.

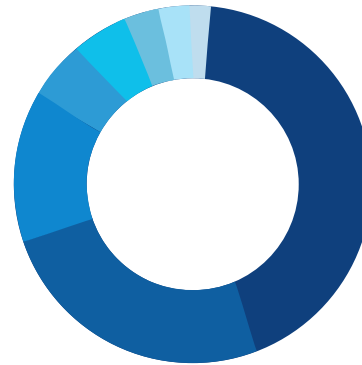
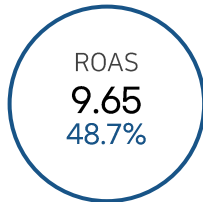
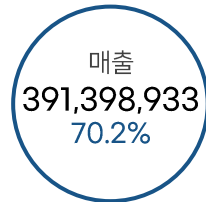
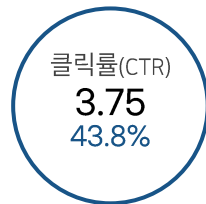

캠페인별 유입자 비율

- NOT SET
- 202003\_CONVERSION\_NONTARGET
- DIRECT
- ORGANIC
- 202003\_TRAFFIC\_TARGET

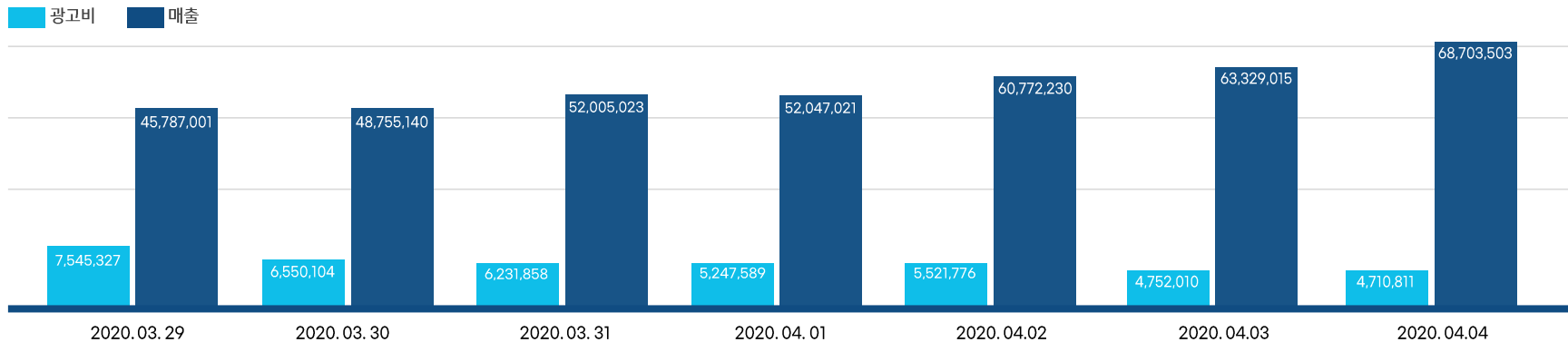

## CASE



## Campaign Background

23사는 기존 웹사이트에서 활발히 거래를 하는 충성고객은 어느정도 확보된 상태였지만, 신규고객이 확보되지 않아, 매출 증대의 한계에 도달한 상황이었습니다. 신규고객의 웹사이트 유입량 증가를 목표로 행동흐름을 관측하고 A/B 테스트를 통해 최종적으로 신규고객의 구매전환을 목표로 프로젝트가 진행되었습니다.

## Campaign Idea &amp; Key Result

신규고객이 웹사이트에 접속하는 행동을 주요 KPI로 셋팅하여 지속적인 소재 실험을 실시하였습니다. 실험 결과, 제품의 톤앤매너를 유지하며 성분을 시각적으로 표현함과 동시에 효능에 대한 문구를 키포인트로 제작하여 이벤트 기간동안만 전환율이 300프로 이상 상승하였습니다.

# CASE



## Campaign Background

D사는 하이엔드 홈케어뷰티 브랜드로 2020년 목표를 ROAS 개선으로 잡고 있었으나, 광고 성과 추적이 잘 이루어지지 않고 있는 상황이었습니다. 또한, 홈쇼핑을 통한 브랜드 인지도에 비해 사이트 전환율이 저조한 수준이었으나, 충분히 더 개선할 수 있는 여지가 있는 상황이었습니다.

## Campaign Idea & Key Result

트래킹 환경 구축을 위해 GTM을 활용하여 상세 액션 추적을 가능하도록 하였으며, 이를 통해 유저들이 어떤 행동 이후 전환을 일으키는지, 이탈포인트를 분석하여 사이트 A/B Test를 집행한 한 결과, 상세페이지에서 이탈률이 크다 판단하여 이를 카드 뉴스로 제작. 이벤트와 제품에 대한 정보를 한번에 노출하여 전환율을 높일 수 있었습니다. 또한, 홈쇼핑 주 이용 연령층에 대한 SNS 맞춤 모수를 활용한 타겟팅과 머신러닝을 적극 활용한 캠페인 구조를 통해 마케팅 ROAS를 목표치 대비 180% 이상 증가시켰습니다.

A decorative graphic on the left side of the slide. It features a thin, dark grey curved line that starts from the top left and curves downwards towards the bottom left. Along this line, there are five small grey circular dots. To the right of this line, there is a larger, light grey shaded area that also follows the curve of the line, creating a sense of depth and movement.

# **ON-OFF / LINE IMC MARKETING**

# ON-OFF / LINE IMC MARKETING

## 온라인 바이럴 마케팅은

브랜드 이미지 고취와 Refreshing 최적의 모델 매칭 인플루언서 PPL

### 자연스러운 홍보



직접 촬영한 이미지로  
실제 리뷰와 같은  
신뢰성 있는 콘텐츠

일상 사진을 통해  
친근한 이미지 형성

### 자연스러운 홍보



SNS 셀럽 계정을 통해  
자연스럽게 피드에  
노출하여 광고를 진행

해시태그 검색 유입률 증가  
셀럽을 통한 이미지  
업로드로 노출량 증가

### 자연스러운 홍보



게시물 도달과 동시에  
공유와 좋아요를 통해  
빠른 확산과 지속적인 노출

해시태그로 콘텐츠  
분류 및 니즈 분석가능

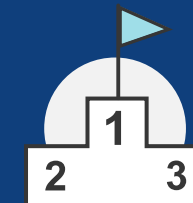

브랜드 강화



# ON-OFF / LINE IMC MARKETING

## 소비자 리뷰

'소비 생활의 필수' 구매전환, 브랜드 신뢰도 형성, 상품개선에 중점

### 리뷰를 통한 구매전환과 브랜드 신뢰도

**68%**

긍정적/부정적 리뷰가 함께  
노출 될 경우 리뷰 신뢰도

**30%**

추천 리뷰만 노출 시  
허위 리뷰로 인식할 가능성

**63%↑**

리뷰가 있는 경우  
직접 구매율 상승

**18%↑**

리뷰 기재된 사이트에서  
평균 주문수, 재방문수 상승

### 리뷰개수에 따른 소비자 선호도



평점이 높다  
후기 500개

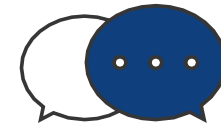

평점이 낮다  
후기 5000개

소비자는 평점이 낮더라도  
**리뷰의 개수가 많은 상품을 더 선호,**  
소비자 선호에 있어서 리뷰의 수가 중요!

\*출처 : 미국 스탠퍼드대학 연구진 국제학술지 '심리과학'(Psychological Science) 저널

# ON-OFF / LINE IMC MARKETING

## 바이럴 마케팅 프로세스

큐브릭코퍼레이션은 남들과 다른 프로세스로 효과적인 바이럴 마케팅을 수행합니다.

### 10DAY PROCESS



**01**

#### 가이드라인 제작

브랜드맞춤형  
영상촬영컨셉,해시태그 등  
컨설팅 후,  
가이드라인 제작



**02**

#### 체험단섭외(3일)

제품컨셉에 맞는  
인스타셀럽섭외.  
다양한 계정에 노출되어  
홍보효과 극대화 가능

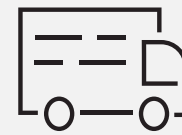

**03**

#### 체험단 선정 및 제품발송

타겟에 맞는 체험단 선정 후,  
해당 제품 배송



**04**

#### 체험 및 리뷰작성(9일)

체험단 자신의 SNS계정에  
영상컨텐츠 및 리뷰 업로드.  
브랜드가 지정한 영상촬영컨셉  
필수해시태그 함께 노출



**05**

#### 중간결과리포트 제공

진행중인 체험단 리뷰  
수정사항/추가사항/해시태그/  
촬영컨셉 중간 체크 후,  
포스팅 수정 요청  
중간결과리포트 전달



**06**

#### 최종결과리포트 제공

포스팅URL/좋아요/댓글 수  
해시태그 증가량 정리 및  
영상컨텐츠 원본 전달

# ON-OFF / LINE IMC MARKETING

## TV광고 및 CM

'브랜드 캠페인 및 프로모션 진행을 통한 온,오프라인 통합적 IMC 마케팅 수행



# MARKETING DATA

효율이 확실한 인플루언서 데이터 보유

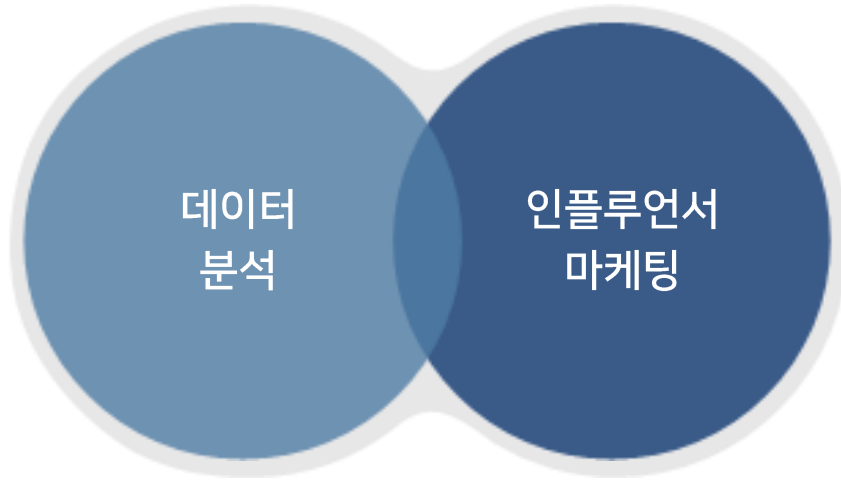

1만명의 인플루언서 DB 분석을 통해  
최고의 효율로 구매전환으로  
이끄는 인플루언서 선별 가능

1

체험단에게  
개별 UTM 배포

2

UTM 링크 삽입된  
체험단 게시물 업로드

3

GA를 통한 구매전환  
및 해당 인플루언서의  
게시물 분석

4

실제 반응도가 높은  
인플루언서 선별



# GOVERNMENT SUPPORT PROJECT

# GOVERNMENT SUPPORT PROJECT

## 큐브릭코퍼레이션은

V-커머스 '국가 홍보판매지원사업 운영대행' 이력을 보유하고 있습니다.

'모바일/동영상/SNS' 중심의 커머스 환경에 따른 시장트렌드를 반영하는 동영상을 활용한 최적화된 마케팅 툴인 'V-커머스'로 중소기업 매출 증대 기여하였습니다.

사업 진행 기간 2019년 5월 17일 ~ 2019년 12월 31일 발주처 (주)중소기업유통센터

사업 진행 기간 2020년 5월 1일 ~ 발주처 국가균형발전위원회

## 과업

- 서류 및 업계 전문가들의 평가단 심사를 통해 선정된 30개 업체의 온라인몰 활성화 및 제품 판매 극대화를 위한 홍보/마케팅 진행
- 지원프로그램

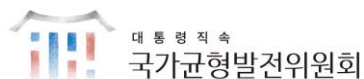

V-커머스용 영상제작

영상 제작 및 저작권에 대한 협의

영상 송출 및 홍보/판매 지원

동영상 플랫폼 영상송출 및 판매 연계 지원

사후 지원

발주기관과 협의 후 사후 홍보를 위해 해당 영상 업체 제공

기타 추가 지원

인스타그램과 파워블로거를 통한 제품사용기 포스팅

# GOVERNMENT SUPPORT PROJECT

## 진행 프로세스 및 도달

상품과 서비스의 판매 정보전달방식 중 최적화된 SNS를 통하여 타겟광고를 진행

### 홍보영상 진행



- 출연자 섭외
- 홍보영상 촬영
- 편집
- 영상 최종본 검수
- 송출

### 인플루언서 마케팅



- 인스타그램어/  
파워블로거 섭외
- 샘플 수급 및 배송 콘텐츠  
포스팅
- 가이드 전달
- 포스팅 진행

### 타겟팅 광고



- 제품 맞춤형  
페이스북/유튜브
- 타겟팅 광고 집행

### 결과

페이스북  
총 도달률  
1,209,873

유튜브  
총 노출수  
1,334,030

인스타그램  
총 좋아요수  
69,813

# GOVERNMENT SUPPORT PROJECT

## 사업 진행 결과

진행 브랜드 전년대비 매출 성장 대표 사례 (단위: 백만원)

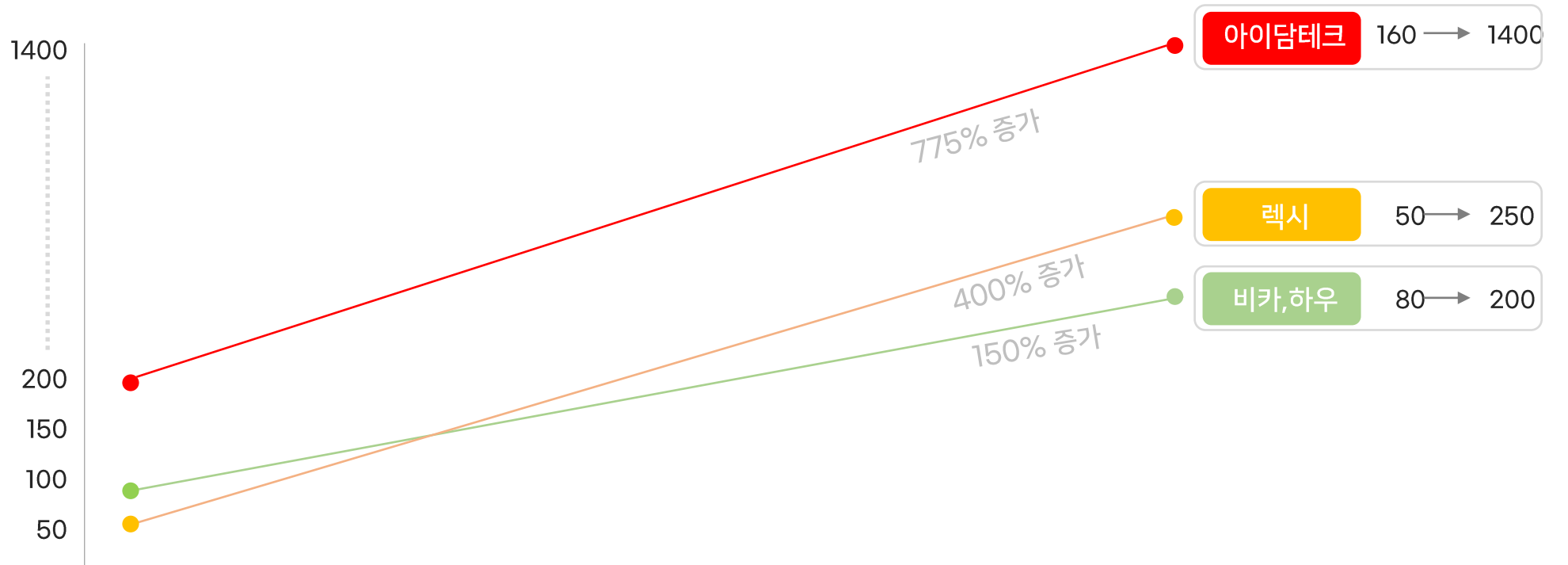



# GOVERNMENT SUPPORT PROJECT

## 타겟팅 광고

각 제품군에 알 맞는 맞춤형 홍보 동영상 제작 후 동영상 플랫폼 영상송출 및 판매 연계 제품별 타겟팅 페이스북/유튜브 유료 광고 집행



# GOVERNMENT SUPPORT PROJECT

## 타겟팅 광고

각 제품군에 알 맞는 맞춤형 홍보 동영상 제작 후 동영상 플랫폼 영상송출 및 판매 연계 제품별 타겟팅 페이스북/유튜브 유료 광고 집행



Mon\_tv  
게시자: 최병한 [?] · 2019년 12월 30일 오후 3:38 · 🌐

반건조오징어 해담지찬 대패오징어 먹방~  
더 알아보기~  
<https://smartstore.naver.com/haedamsusan/products/4232422535>

반건조오징어 해담지찬 대패오징어 먹방  
08:19 그리고 이제 제가 구운 오징어를 먹을 때 일반 오징어에서는 단점이 뒀었다면

SMARTSTORE.NAVER.COM  
반건조오징어 해담지찬 대패오징어 먹방 [더 알아보기](#)

[게시물 홍보하기](#)

👍👤 Mon\_tv, Raj Sharma, 이종호님 외 38명 댓글 4개 공유 5회

게시물 성과

**130,719** 도달수

**25,240** 동영상 3초 이상 조회

66 공감, 댓글 및 공유 🗨️

50 👍 좋아요	50 📄 페이지 게시물	0 🔄 공유된 게시물
2 👏 최고예요	2 📄 페이지 게시물	0 🔄 공유된 게시물
1 😬 멋져요	1 📄 페이지 게시물	0 🔄 공유된 게시물
7 💬 댓글	7 📄 페이지 게시물	0 🔄 공유된 게시물
6 🔄 공유	5 📄 페이지 게시물	1 🔄 공유된 게시물

3,931 게시물 클릭

1,568 🔄 재생 클릭수 🗨️	2,185 🔗 링크 클릭수 🗨️	178 🗨️ 기타 클릭수 🗨️
----------------------	----------------------	---------------------

부정적인 피드백

0 게시물 숨기기	0 모든 게시물 숨기기
0 스팸으로 신고	0 페이지 좋아요 취소

### 페이스북/유튜브 동영상 광고 집행 합계

---

총 노출수  
**2,543,903건**

---

총 조회수  
**568,089회**

---

총 구매링크 클릭  
**41,059건**

# GOVERNMENT SUPPORT PROJECT

## 바이럴 마케팅

인스타그램 / 파워블로거 제품사용기 포스팅 총218건 진행



**케이윈**  
 좋아요 4,119 댓글 288  
 전년 대비 매출 성장 100%

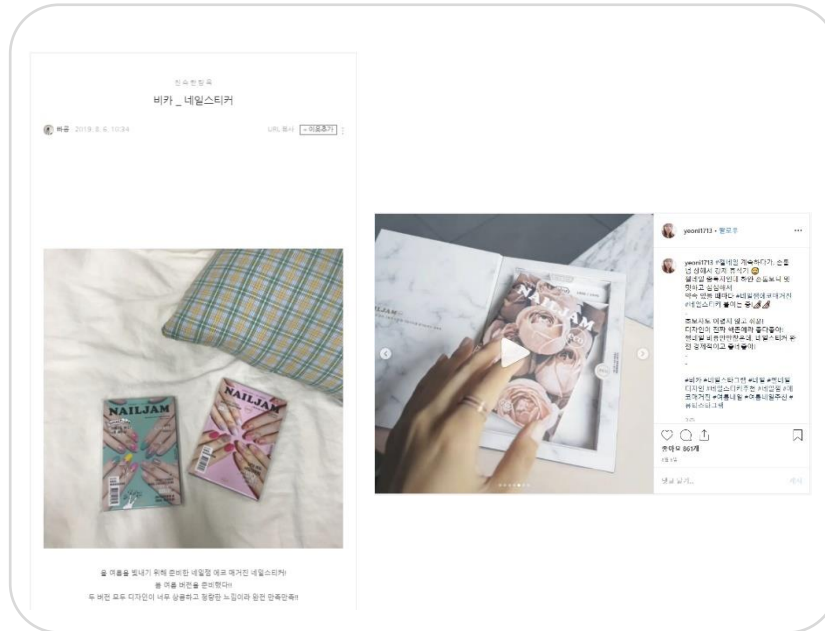

**비카**  
 좋아요 3,209 댓글 161  
 전년 대비 매출 성장 150%

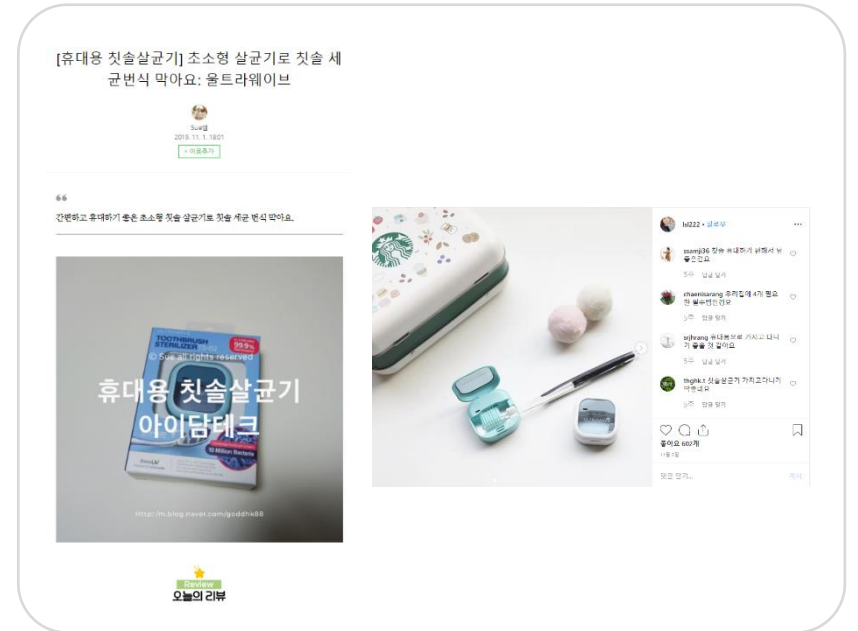

**아이담테크**  
 좋아요 2,466 댓글 57  
 전년 대비 매출 성장 775%



# COLLABORATION MARKETING

# COLLABORATION MARKETING

## 큐브릭코퍼레이션은

홍보, 세일즈와 관련된 플랫폼 제공 및 브랜드와 셀럽(인플루언서)은 기존의 활동에만 집중합니다.

01

### 셀러 매칭 컨설팅

브랜드 분위기와 제품 군에 맞는

인플루언서 셀럽, 세일즈 마케팅 판매자 매칭

#육아 #코스메틱 #운동 #건강 #패션

02

### 경쟁사 및 제품 분석

경쟁사, 제품 및 제품 분석을 통한

인플루언서 마케팅 및 판매 소통 시 필요한 셀링 포인트 기획

03

### 플랫폼제공

세일즈와 관련된 PG시스템,

CS플랫폼 지원을 통하여 활동 집중을 높임

# COLLABORATION MARKETING

세일즈 마케팅 소비자 구매전환 과정

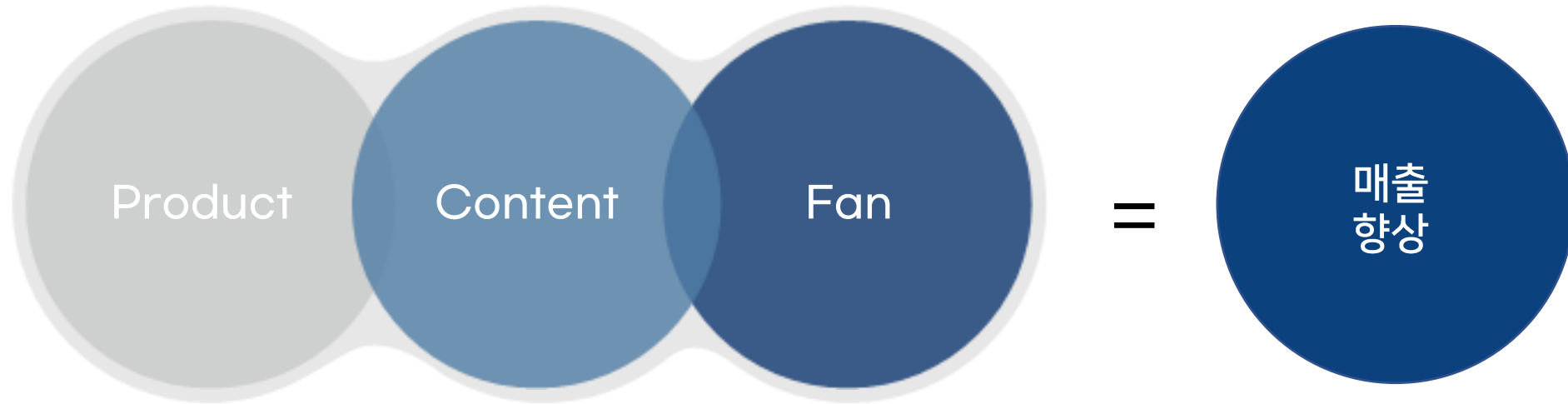

- 인플루언서는 제품 홍보와 콘텐츠 기획 및 스토리텔링에 집중
- 팔로워(FAN)는 친근한 리얼 사용 후기에 주목
- 1차 리얼 스토리 > 2차 궁금증 > 3차 구매전환

# COLLABORATION MARKETING

## 세일즈 마케팅 프로세스

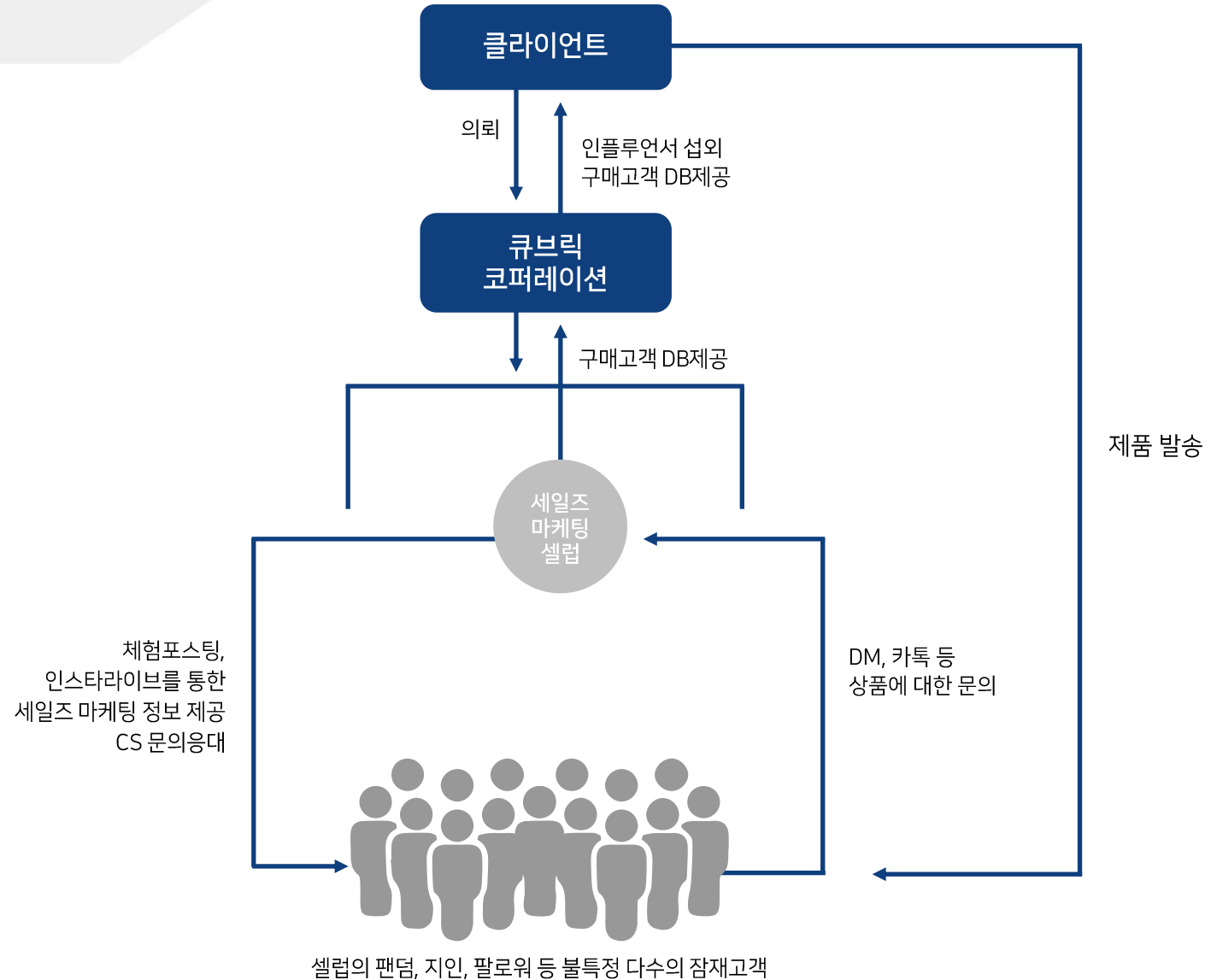



# PLATFORM



# PLATFORM

## QR\_마케팅 연계화

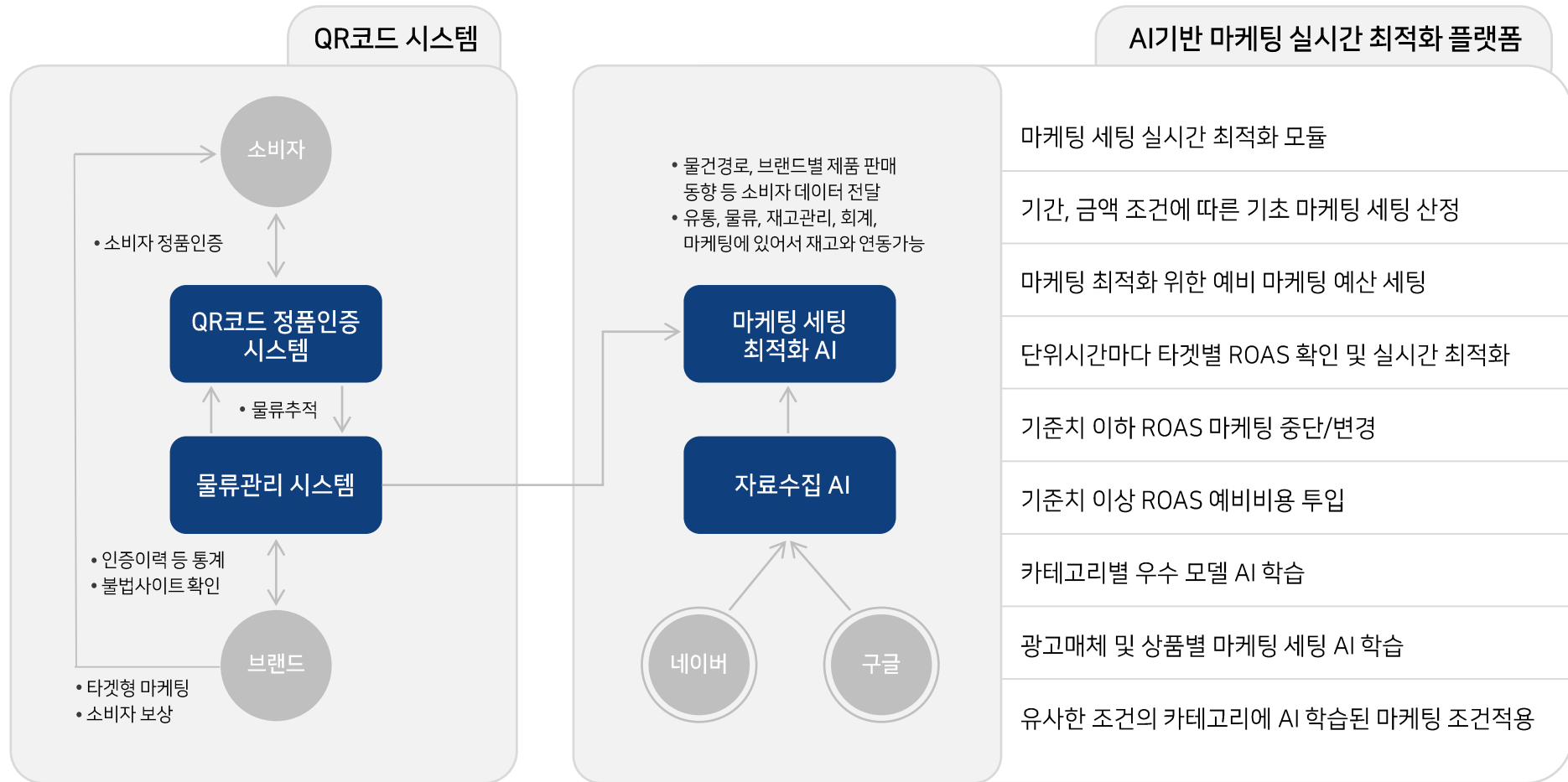

# PLATFORM

## 큐브릭코퍼레이션은

사전에 가품을 차단하고 고객의 매출을 올려주는 혁신적인 솔루션인 QR코드를 이용한 마케팅을 활용합니다.



복제차단



:B4B ACEQR



최고보안기술



다양한디자인

# PLATFORM

## offline

제품의 복제여부 확인 및 추적 불가

### 홀로그램

- 과거 제품에 붙어 있기만 해도 정품인증 효과
- 전 세계 위조제품 생산의 80%를 차지하고 있는 중국이 홀로그램 최고 생산지
- 정품인증 효과 하락

### 특수소재

- 홀로그램의 정품인증 효과 하락으로 개발
- 인증을 위한 수단이 필요 (자석 등)
- 소비자의 사용 이해를 위해 별도의 설명 필요



- 1차 인증 방식  
눈으로 확인할 수 있는 열쇠모양의  
보안코드

:B4BACEQR



12345678

- 2차 인증 방식  
최상의 보안 기술력을 가지고 있는  
ACE QR코드

## online

제품별 정품 확인 및 추적 가능

### QR코드

- 물류관리에 사용하기 위해 제작, 보안성이 낮음
- 누구나 QR코드 제작이 가능 (위조 가능성 ↑)
- 서버 피싱의 경우 추적이 불가능
- 위조코드 서버는 악성코드 공격 위험성이 높음

### ACE QR

- 40자리의 코드 수로 위조 가능성을 없앴
- 데이터 복제시 즉각 처리 가능 시스템
- 위조제품 추적 및 서비스 차단

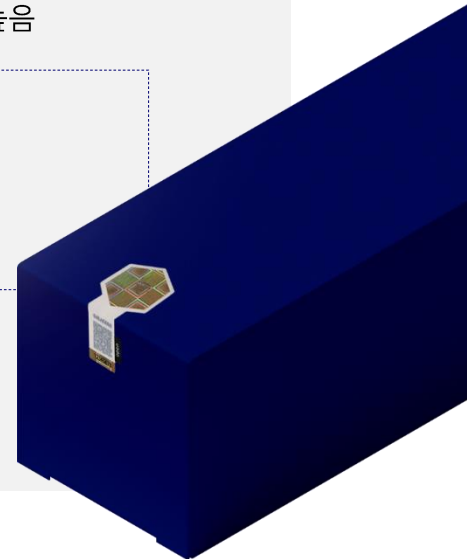

# PLATFORM

## 불법 복제 서버 탐지

정품



QR코드 스캔



정품 페이지 확인

가품



QR코드 스캔



불법 복제 서버 페이지

가품  
인증

가품을 탐지하여  
가품 사이트를 차단.  
소비자가 인증시  
페이지가 표시되지 않습니다.



복제 서버 탐지



복제 차단

# PLATFORM

## 커스터마이징

고객을 위한 맞춤형 서비스로, 브랜드사가 원하는 다양한 시스템으로 연동 및 지원 가능



물류



사이트



APP



AR/VR



마케팅

# PLATFORM

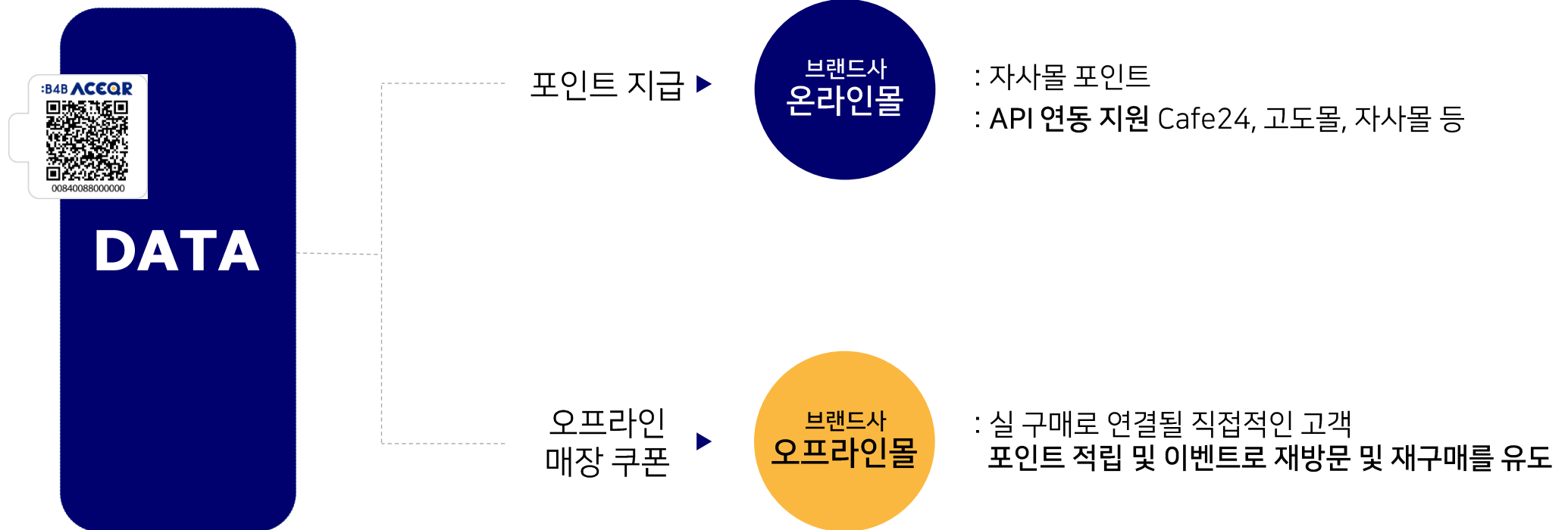

# PLATFORM

인력 구성	구분	인원	구성비	업무역량
	디자인	2	고급 2명	정부, 쇼핑몰, 화장품 회사등 디자인, 퍼블
	설계	3	특급 1명, 고급 2명	유통, 교육기관, 고객관리 업무
	개발	5	특급 2명, 고급 1명, 초급 2명	유통, 교육기관, 고객관리 업무, 쇼핑몰 제작, 마케팅 홈페이지
	영업	1	중급 1명	유통, 고객관리 업무

## 인력 역량

- 유통등 설계 경험이 있는 설계자의 업무 분석
- 중고급자 이상의 인력으로 안정적인 개발 업무 진행
- 웹, 모바일 각 분야의 기획 및 UI/UX 기획이 가능한 고급 기획자
- 웹디자인과 제품디자인 전문의 디자이너

Thank you.

KUBRICK  
CORPORATION

(주) 큐브릭코퍼레이션

서울시 강남구 강남대로 146길 39 2F  
(070-4640-7045,6)

[www.kubrickcorp.com](http://www.kubrickcorp.com)